

POMPE A LOBI ROTATIVI

LB 200 - 300 - 600



Mori®
IMPIANTI ENOLOGICI



Le pompe a lobi rotativi della serie LB sono pompe ad alta efficienza e basso consumo energetico. Agiscono per dislocazione del prodotto limitando al massimo le turbolenze e garantendo un flusso lineare e progressivo, anche ad alte produzioni. Facilità di igienizzazione e di manutenzione eccezionali, con possibilità di accedere al corpo pompa ed agli organi di trasmissione in maniera semplice e funzionale. Autoadescanti ed insensibili al funzionamento a secco, dotate di pressostati regolabili in entrata ed uscita. Portate variabili tramite inverter elettronico da 3 a 60 m³/h, quadro elettrico in acciaio inox. Disponibili come optional valvole motorizzate in mandata, comando remoto wireless con inversione flusso e regolazione velocità.



Les pompes à lobes caoutchouc de la série LB sont des pompes en fort coefficient de rendu de puissance, et à basse consommation d'énergie électrique. le pompage du produit s'effectue avec un minimum de turbulence, créant un flux continu et 0 pulsations, sans à-coups. Auto-amorçage en profondeur et possibilité de faire fonctionner la pompe "à sec", la pompe est complète de 2 pressostats de sécurité sur les sorties. La pompe est facilement démontable pour le nettoyage et vidage. Le débit est réglable de 30 à 600 Hls/h selon le modèle et par variateur électronique de série protégé par un coffret en acier inoxydable aisi 304. Disponible sur demande une vanne motorisée "papillon" et une radio-commande à distance permettant la marche arrêt mais aussi le réglage de la régulation du flux de vitesse.

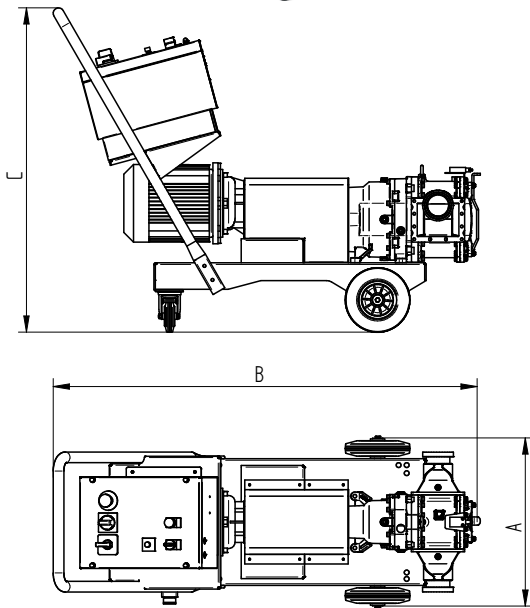

LB serie rotative lobes pumps are defined for a low energetic consumption with high efficiency. Dislocation product transferring technology to avoid any kind of turbulences with straight smooth flux and high deliveries. Hygenic design to allow easy pump body cleaning and easy pump maintenance directly accessing to the pump body and transmission. Self priming and dry running capacity, with adjustable pressure controls inlet and outlet. Deliveries from 3 up to 60 m³/h, both models with electronic speed variator (inverter), S/S control panel. On demand: motorized valves outlet and wireless remote control with direction changing switch and delivery adjusting.



Bombas lobulares serie LB son bombas de máxima eficiencia con mínimo consumo de energía. trasiego por dislocación del producto, limitando a lo máximo las turbulencias y garantizando un flujo progresivo y lineal. Son fáciles de higienizar y de mantener por su facilidad de inspeccionar y entrar al cuerpo de la bomba y a los órganos de trasmisión en manera rápida y simple. Son capaz de atraer el liquido y son insensible a la marcha a seco. Son equipadas con control de presión en entrada y salida. Son equipadas de variador electrónico de velocidad y cuadro eléctrico en acero inox. Están disponibles en opción control remoto wireless y válvulas motorizadas.



Die Drehkolbenpumpen der LB-Serie sind hocheffizient und haben einen geringen Energieverbrauch. Die Produktbeförderung erfolgt praktisch turbulenzlos und garantiert einen linearen und progressiven Fluss, selbst bei hohen Produktionsleistungen. Ausserordentlich einfache Hygiene- und Wartungsverfahren, dank der leichten und funktionalen Zugänglichkeit von Pumpenkörper und Bewegungselementen. Diese Pumpen sind selbstansaugend und können auch bei Produktabwesenheit betrieben werden; sie sind mit einstellbaren Druckschaltern am Ein- und Ausgang ausgestattet. Variable Förderleistungen mittels elektronischem Wechsler von 3 bis 60 m³/Std, Schalttafel aus Edelstahl. Als Option erhältlich: motorangetriebene Ventile auf der Druckseite, drahtlose Fernsteuerung mit Umkehr der Fliessrichtung und Geschwindigkeitsregulierung.

TIPO TYPE TYPE TYP TIPO	MOTORE MOTEUR MOTOR MOTORLEISTUNG MOTOR kW - V	CORPO POMPA CORP DE POMPE PUMP BODY PUMPENKORPER CUERPO BOMBA	ROTORI ROTOR ROTOR	PORTATA DEBIT DELIVERY FÖRDERMENGE CAUDAL m ³ /h	DIMENSIONI DIMENSIONS DIMENSIONS MASSE MEDIDAS A - B - C mm	PESO POIDS WEIGHT GEWICHT PESO Kg
LB 200	3,0 - 400	AISI 316	EPDM	3 - 18	520 - 1260 - 1000	200
LB 300	4,0 - 400	AISI 316	EPDM	7 - 30	520 - 1320 - 1000	230
LB 600	7,5 - 400	AISI 316	EPDM	20 - 60	620 - 1380 - 1050	280

Mori
IMPIANTI ENOLOGICI

MORI LUIGI s.r.l. - Via Cassia, 42 - Fraz. Calzaiolo - 50026 SAN CASCIANO VAL DI PESA (FI)
Tel. +39 055 8249117 Fax +39 055 8249304 - www.moriluigi.it - E-mail: mori@moriluigi.it

Dati e misure non sono impegnativi e possono essere variati senza preavviso